

平面図 1/20

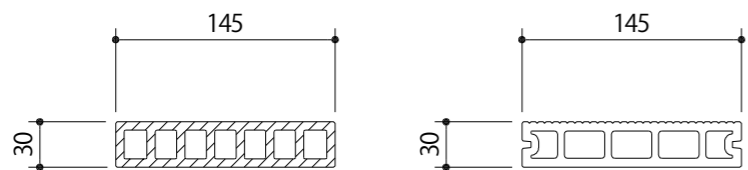

EP145×30断面形状図 1/5
(幕板用)

EP145×30断面形状図 1/5

特記仕様書

- 材質はペーパーラッジと廃プラスチック材を利用した100%リサイクル素材の成型材とします。
- 根太、大引は高耐食性溶融メッキ鋼材t=1.2mm 40×60のハット型鋼材とします。
- エコパルマ(EP)は原材料にリサイクル材を使用しているため、適度な色のバラツキがあります。

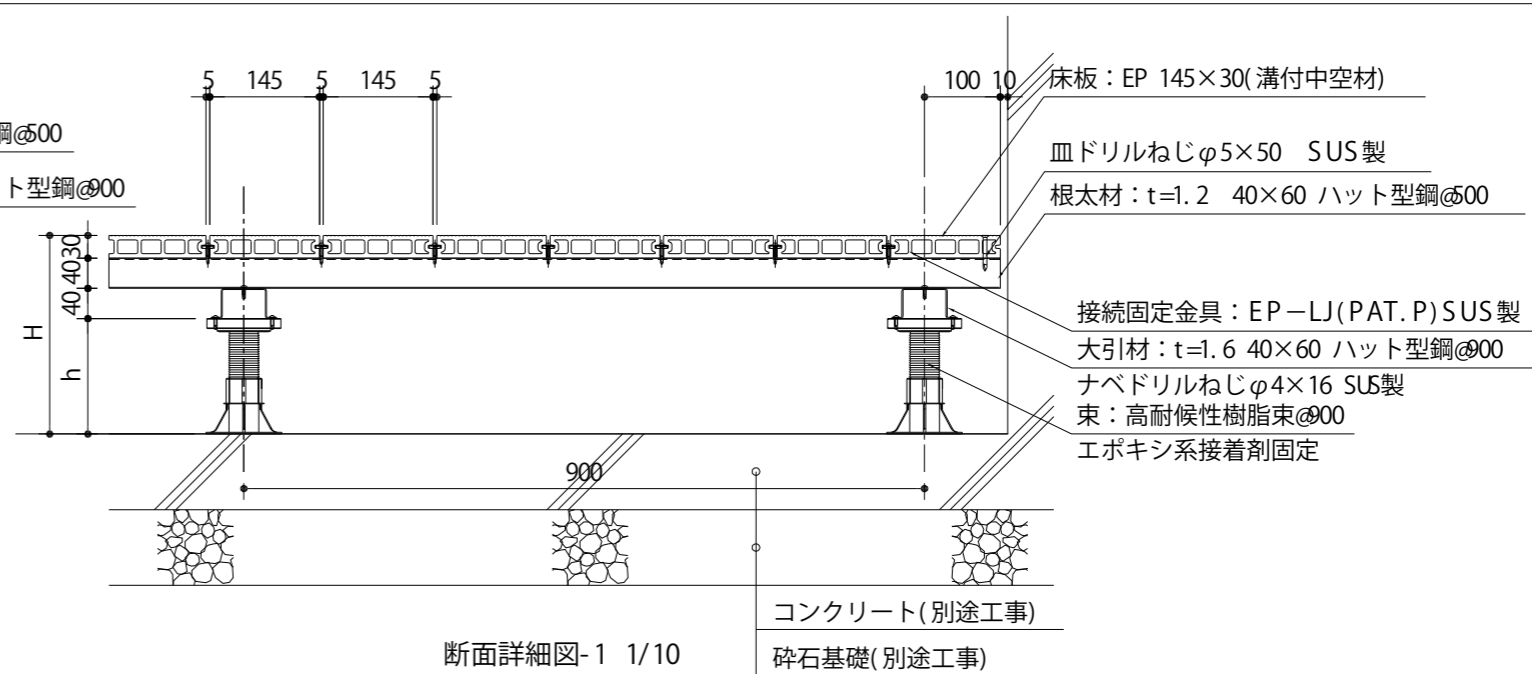

断面詳細図-1 1/10

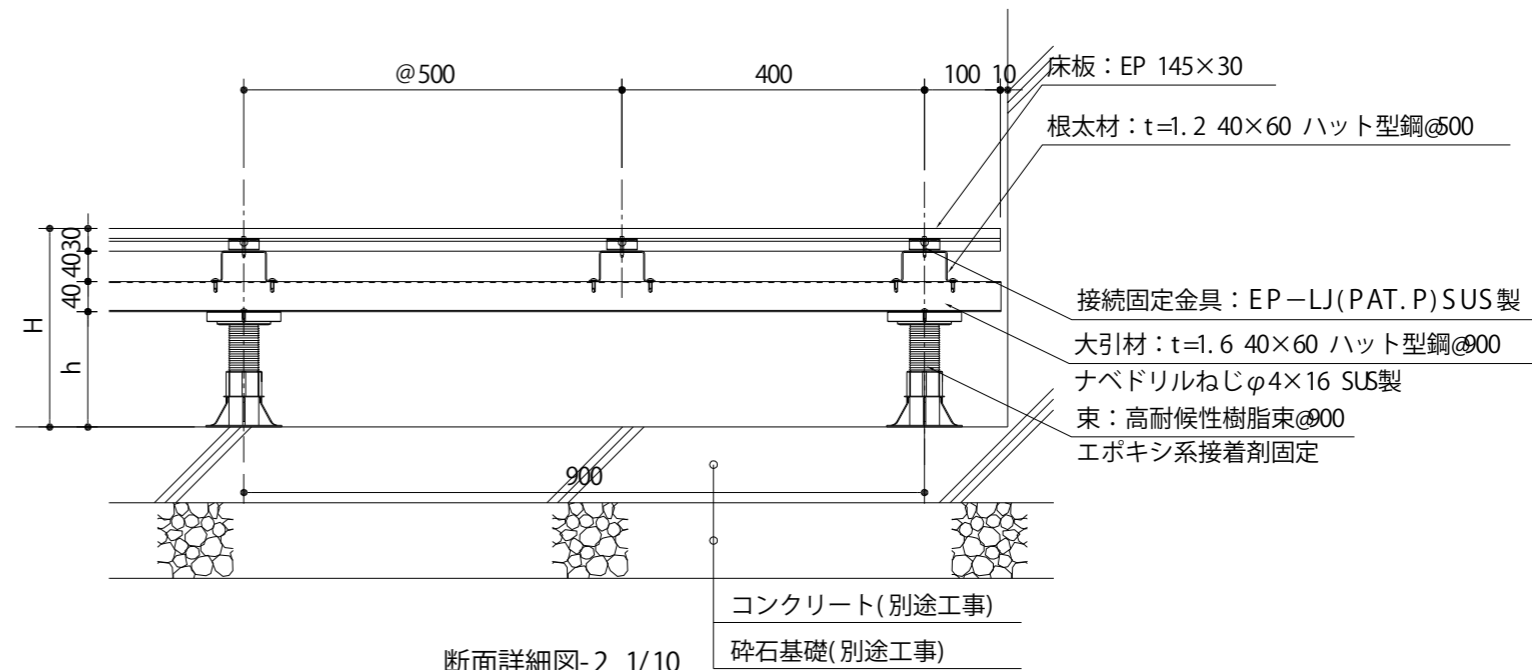

断面詳細図-2 1/10

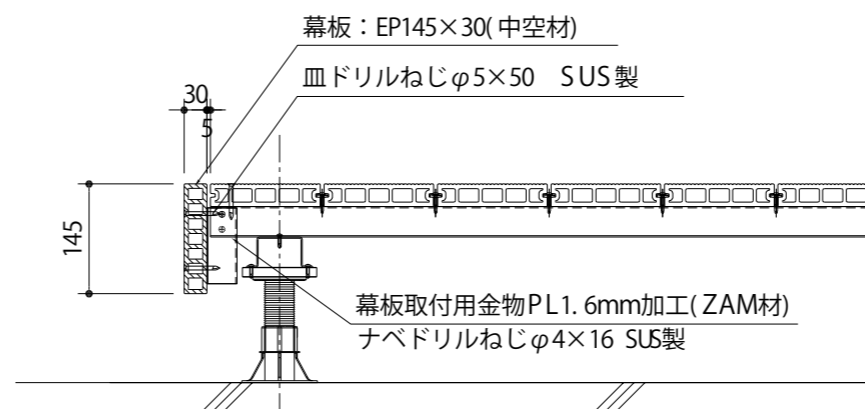

幕板取付断面図 1/10

		クリーンデッキ (EP145×30)標準図 145×30ビスレス仕様 (プラ束仕様)	SCALE 図示	FILE No.
--	--	---	-------------	----------